

Serbia  
Romania  
Albania  
Makedonia  
Bulgaria  
Kosovo

**Rroma realities...**

# Rroma realities

Yves Leresche

## Introduction :

Dans le cadre de « The Decade of Rroma Inclusion 2005-2015 », Yves Leresche (photographe-reporter) à proposer à la SDC (Swiss Agency for development and cooperation) de faire une enquête photographique sur la condition de vie des Rroms dans la plus parts des pays du sud-est de l'Europe.

« The Decade of Rroma Inclusion 2005-2015 » est la promesse des gouvernements de Bulgarie, Croatie, République Tchèque, Hongrie, Macédoine, Montenegro, Roumanie, Serbie et Slovaquie ; de favoriser l'inclusion des Rroms pendant une période de 10 ans.

L'idée du projet d'Yves Leresche est de, non seulement de photographier la réalité actuelle mais aussi de la montrer sous la forme d'une **exposition itinérante publique** (dans la rue) dans les pays concernés.

A chaque étape de l'exposition, la SDC organisera avec des associations locales Rrom, une table ronde pour débattre des moyens possibles d'aide à l'intégration.

Lors de cet événement, Yves Leresche projettera 3 diashow montrant en 3 axes son travail : A. la survie des Rroms, B. les projets d'éducation et C : des exemples d'intégration.

Le but de ces réunions étant aussi de mettre en contact les autorités locales et gouvernementales, les organisations Rrom, ONG et donateurs Européens.

## Le but de l'exposition itinérante :

Montrer la réalité d'aujourd'hui des Rroms, toutes les facettes de cette minorité.

Changer l'image négative des Rroms en montrant aussi des exemples « positifs » d'intégration. Mettre l'accent sur l'éducation, seule voie vers l'accès au travail pour la majorité des Rroms, au chômage.

## Pourquoi une exposition dans la rue :

L'idée est de concerner tout le monde à cette situation, de montrer aussi aux Rroms ce que l'on perçoit d'eux-mêmes, une meilleure compréhension mutuelle aidera à l'acceptation et à l'intégration.

L'exposition donnera aussi une visibilité aux efforts entrepris pour cette cause, elle permettra à la presse de relayer l'information et de rendre compte de la table ronde.

Tout cela provoquera peut-être, un changement d'opinion et une pression sur les autorités et responsabilisera les acteurs des différents projets à la bonne utilisation des fonds reçus.

## Le Projet en quelques dates :

Septembre 05, premières idées du projet, premiers contacts avec la SDC  
Novembre 05, écriture du projet.

Janvier 06, projet accepté sous conditions d'échos positifs des bureaux SDC dans les pays concernés.

Février 2006, repérage avec la SDC, en Albanie et Macédoine, préavis positif.

Mars 2006 débuts des prises de vues.

Mars 2006 à février 2007, 9 voyages en Serbie, Kosovo, Albanie, Macédoine, Bulgarie et Roumanie.

Février 2007, premier contact avec le « Roma Education found »

Avril 2007, première exposition dans le cadre du « congrès de Roma Education Found, à Budapest

Août 07, fin des prises de vues

Septembre et octobre 07, 4 expositions itinérantes en Albanie (Tirana, Korcea, Elbasan) et Kosovo (Pristina)

Avril et mai 08 2 expositions en Serbie (Belgrade, Nis(?)) et une en Macédoine (Skopje).

## KREMS RESIDENCE:

### Travail durant la période:

- Editing d'environ 15000 photographies pour les expositions (3 formats différents : grande, moyen et petite) et pour 3 diashow de 4 mn.
- Concept définitif du type de structure (construction) pour montrer l'exposition dans la rue.
- Conception, montage et formatage des diashows.
- Prises de vues en Serbie et Kosovo.
- Préparation des expositions de Pristina et de Tirana.
- Préparations et calcul des budgets.













Public exhibition, Budapest 2 avril 2007



# Outside exhibition (small version)

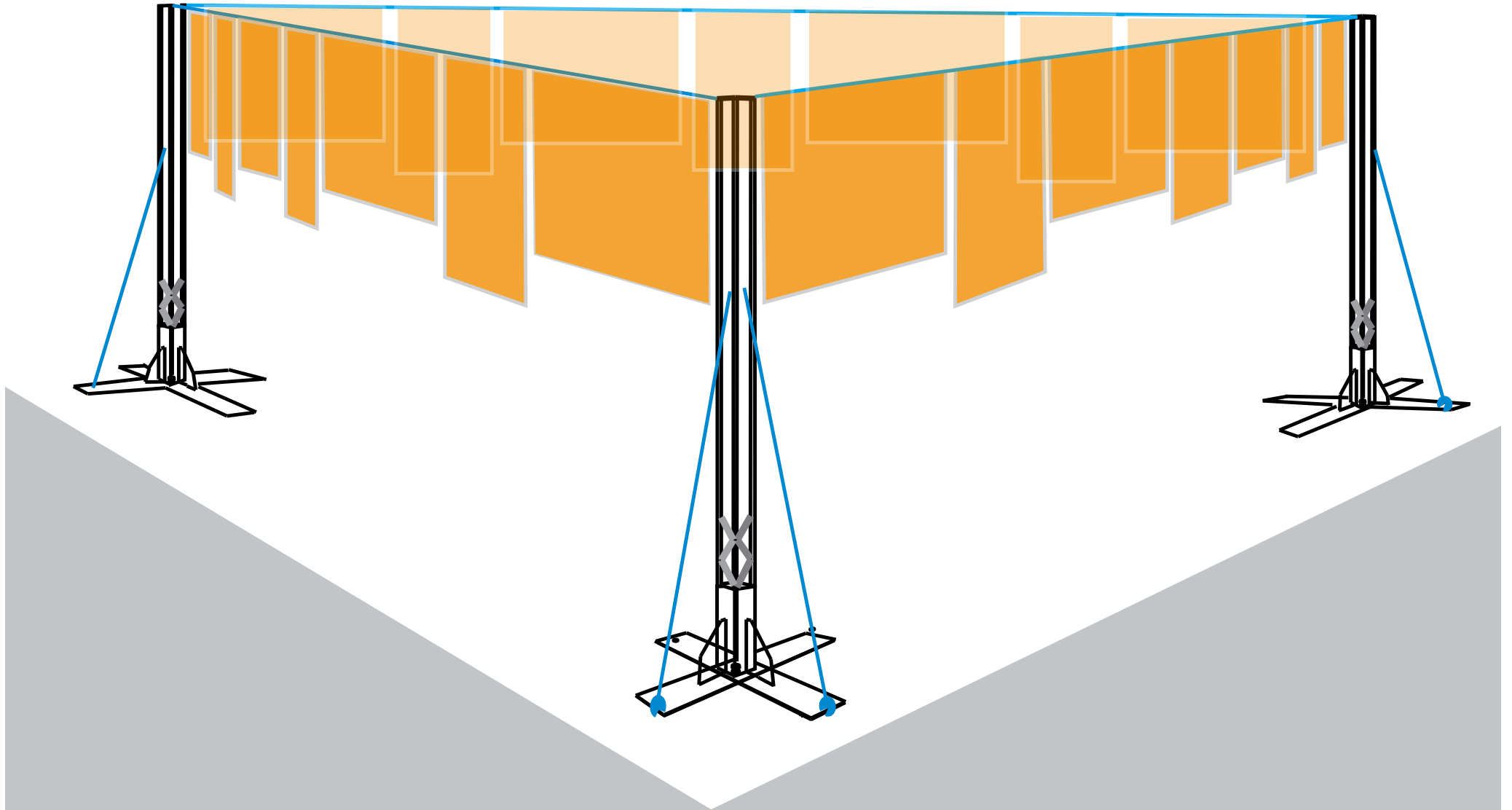



....at Krems university...

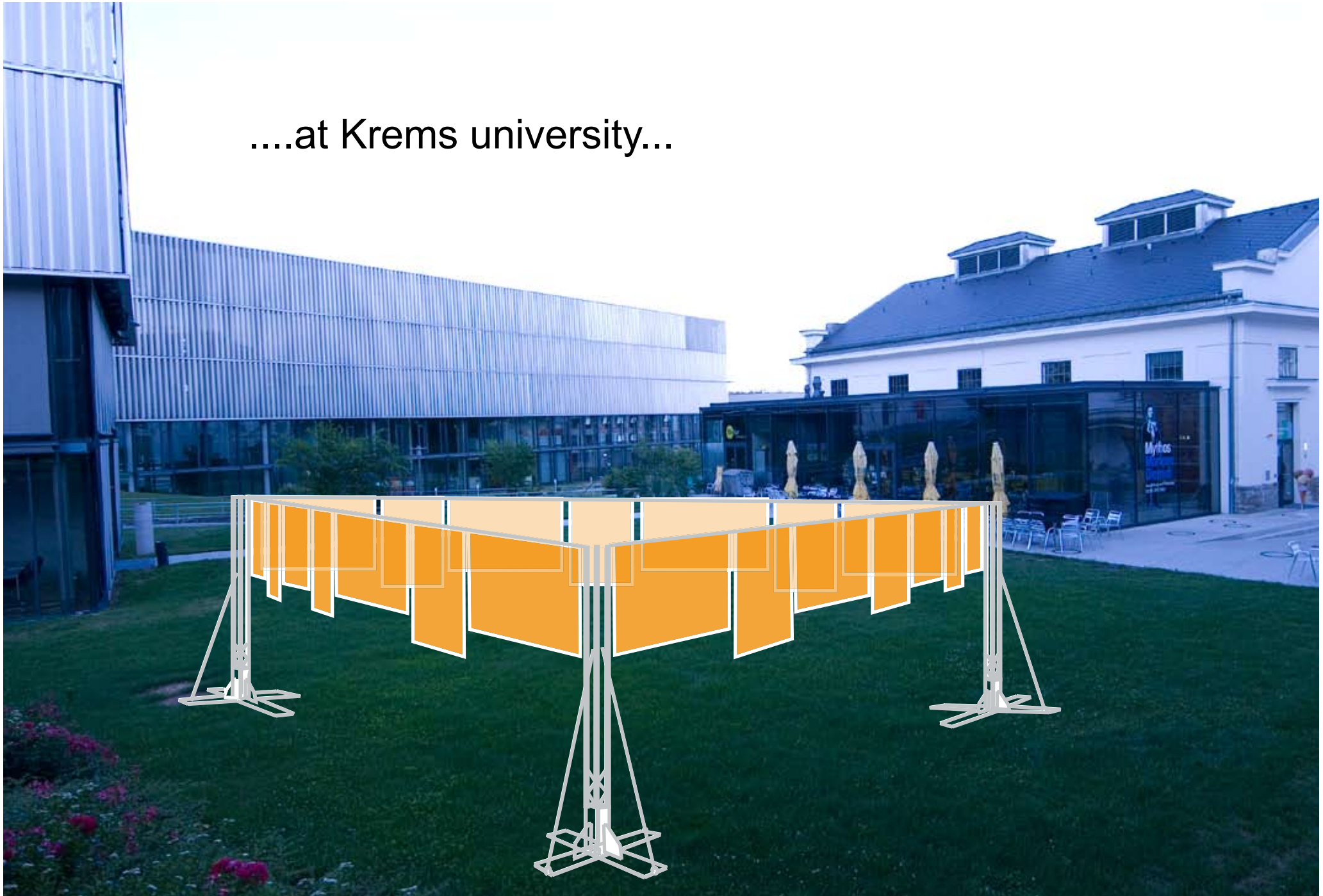

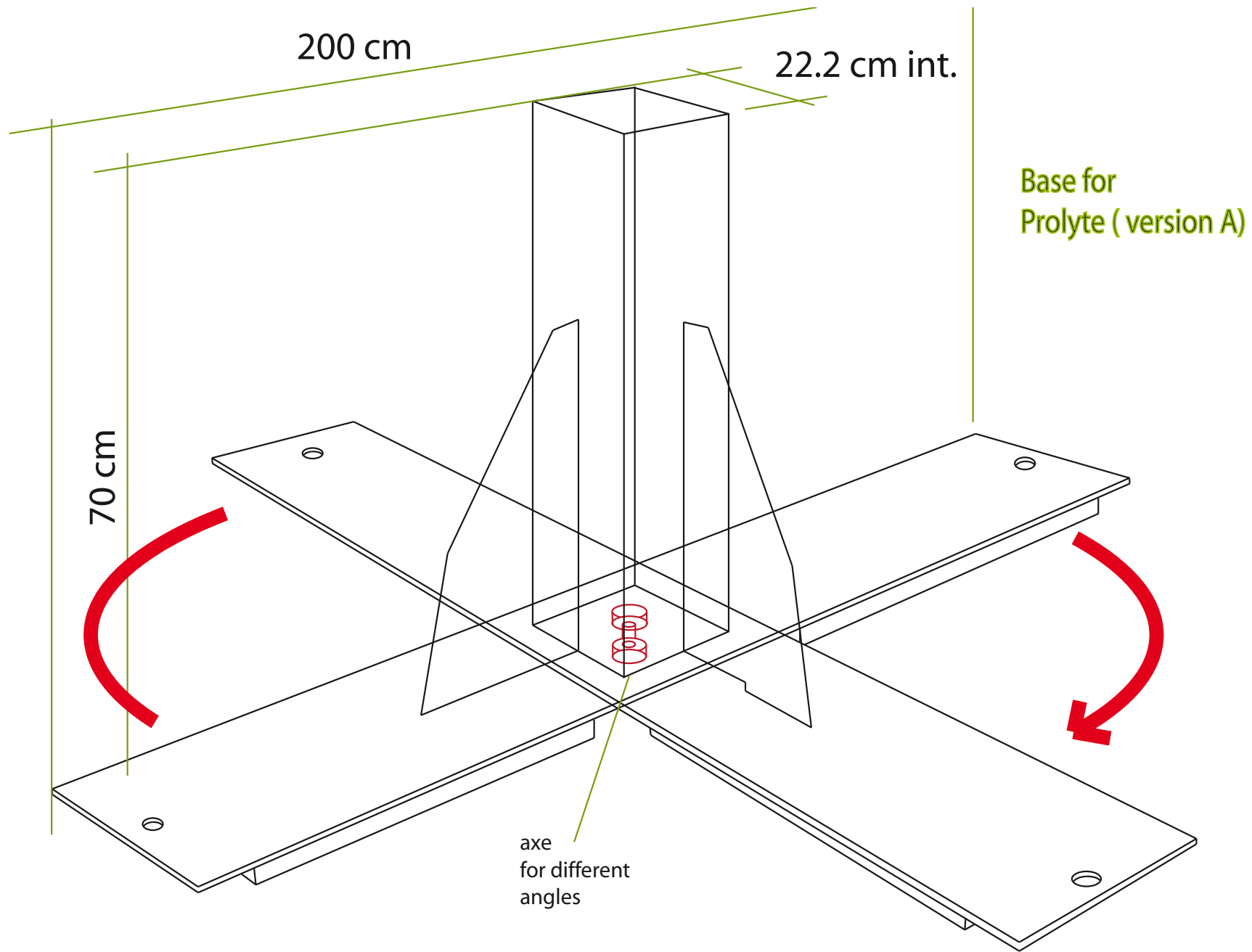



# Technique material

## Summary of the pieces to manufacture, rent or buy. (outside installation)

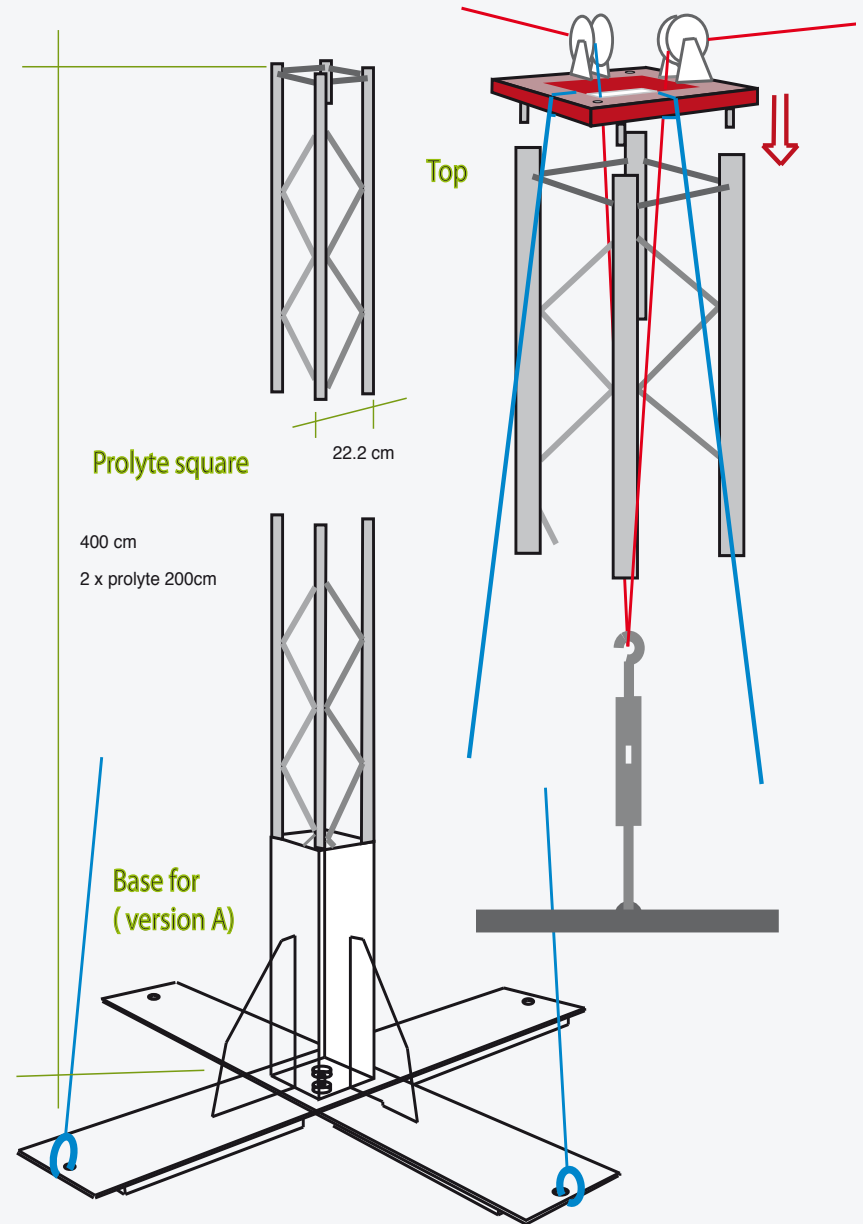
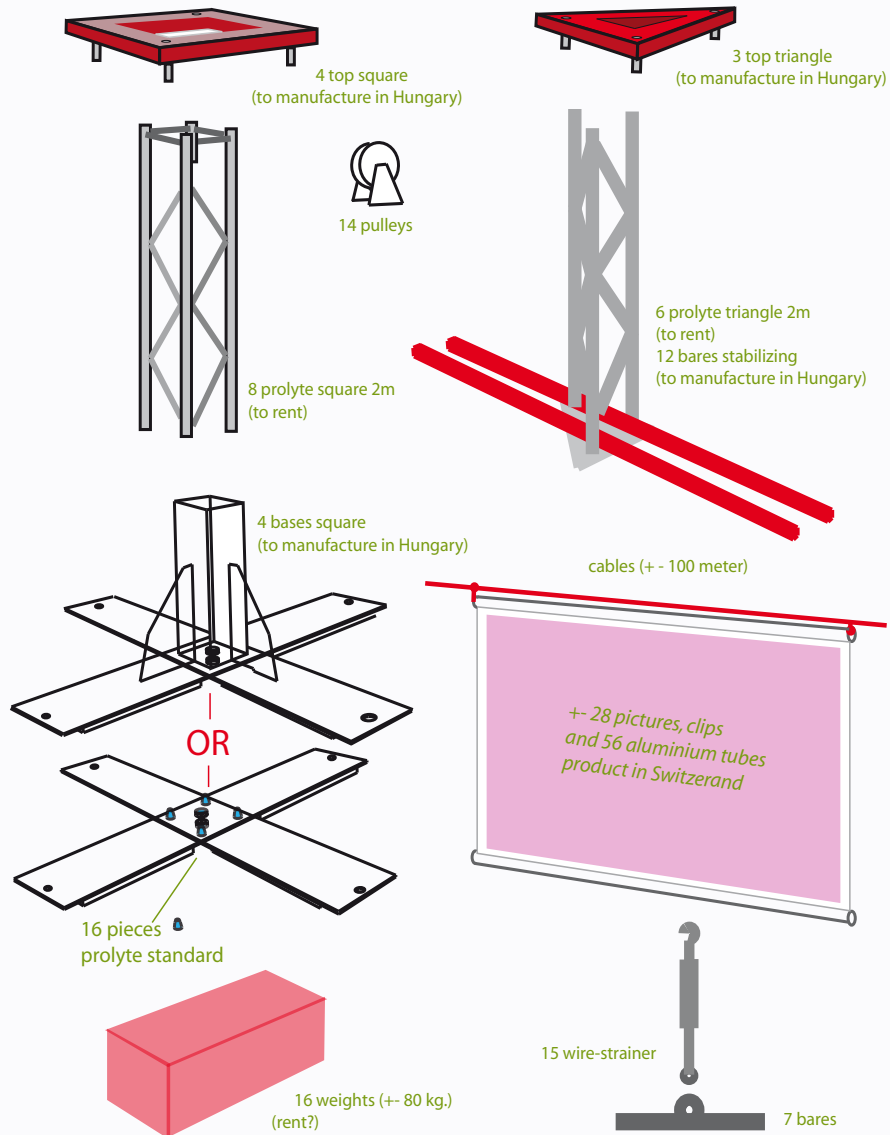

# Biografie

**Geboren 9. Juni 1962, Lausanne, Schweiz**

**Yves Leresche ist seit 1991 als professioneller Fotograf für lokale Zeitungen und Magazine tätig. Parallel dazu arbeitet er ständig an großen, langfristigen Sozialprojekten in Lausanne und Europa. Er versucht mit diesen Projekten, Menschen in ihrem täglichen Leben aus soziologischer und ethnologischer Perspektive abzubilden.**

## Subject:

### *Gueules Nocturnes*

Nachtgesichter, Lausanne 1987-91

Nachtvisionen einer jungen Microgesellschaft

### *Cafés de quartier*

Lokale Cafés, Lausanne 1990-97

Treffpunkt von armen Schweizern, alternden Migranten, Gastarbeitern und Flüchtlingen.

### *L'Europe des Mers*

Europa der Küsten, 1992-93.

Eine europäische Tour entlang der Küste von Odessa nach St. Petersburg, über Portugal. Eine 14-monatige 70.000 km-Reise mit einem Reporter. Eine subjektive Vision des peripheren Europa.

### *Roms de Roumanie.*

Roma aus Rumänien, 1994-2002

Traditionelles Leben der Zigeuner-Bevölkerung.

### *Centre Islamique*

Islamisches Kulturzentrum in Lausanne, Schweiz, 1995-97. Das tägliche Leben eines religiösen und kulturellen Zentrums. Das Projekt ist das erste in einer Reihe über soziale Gruppen (im weitesten Sinn des Worts) in einer kleinen Stadt. Die Serie präsentiert religiöse Minderheiten, sozial Außenstehende und Clubs einer Kleinstadt.

### *Metissage et Consommation dans le Canton de Vaud*

Multikulturalität und Konsum im Kanton Vaud, 2003. Fotoserie von Menschen im täglichen Leben, Multikulturalität im Bus und im Supermarkt.

«Dacia» en Roumanie

«Dacia» in Rumänien, 2004-05

Reportage über das tägliche Leben der Roma und ihr «nationales Auto»

## Preise:

Prix du Festival de Honfleur 1998, Frankreich

Image 1998 and 2000, Vevey, Schweiz

World Press Award 1997, Amsterdam, Niederlande

Kodak European Prize 1995, Arles, Frankreich

Schweizer Rotary Preis, 1998

## Ausstellungen:

### *Nachtgesichter*

- Galerie 16/25, Lausanne 1987

- CH91 Schweizer Landesausstellung, Fribourg 1991

### *Europa der Küsten*

- Rathaus, Lausanne 1994

- Laboratoire Intercolor, Lyon, Frankreich 1994

- Monat der Fotografie, Reims, Frankreich 1995

- Opera d'Ostrava, Tschechien 1995

- Rencontre photographique de Braga, Portugal 1996

### *Roma aus Rumänien*

- European Kodak Prize, 5 Fotografien, Arles, Frankreich 1995

- World press Award, 6 Fotografien, Amsterdam, London, Moskau u.a. 1997

- Galerie Focale, Nyon 1997

- Monat der Fotografie, Reims 1997

- Galerie Esther Woerderhof, Paris 1997

- Galerie 4 Cheb, Tschechien 1998

- Galerie in Pilsen, Tschechien 1998

- Rencontre photographique de Bienne, Biel 1998

- Prison de la Tuillière, Morges 1999

- Musée de l'Elysée, Lausanne, 2002

- Kunst Halle Krems, Krems 2007

### *Islamisches Kulturzentrum*

- Olympisches Museum, Lausanne 1998



*Multikulturalität und Konsumation*

- Musée Arlaud, Lausanne 2002
- Auf Bussen und in Supermärkten, Lausanne 2003
- Quais de la Gare de Vevey 2005

*«Dacia» in Rumänien*

- Tage der Fotografie, Biel 2005
- Kunsthalle Uri, 2006
- Südafrika, Mozambique, 2006

*Roma realities*

Budapest, 207

**Publikationen:**

*Europa der Küsten*

- Journal de Genève, 40 Artikel und Fotos 1993
- El País, Spanien, 30 Artikel und Fotos 1993
- Publico, Portugal, 30 Artikel und Fotos 1993
- Courrier International, Texte und Fotos 1994

**Buch: Edition Mosaique, Paris 1994**

*Roma:*

- Magazin PHOTO, Paris 1997
- Magazin LEICA WORLD, München 1997
- Marie-Claire UK, Italien, Spanien, Niederlande, Griechenland, Mexiko, Hongkong 1998-9, Elle, Tschechien 1998
- Orient Express, Libanon 1997

**Buch: Edition Benteli and Infolio**